

Kranräls

Tvärsnittsdata

Profil	k	b ₁	b ₂	b ₃	f ₁	f ₂	f ₃	h ₁	h ₂	h ₃	r ₁	r ₂	r ₃	r ₄	r ₅	r ₆
A55	55	150	66	31	17,5	12,5	9	65	28,5	25	5	400	5	5	6	5
A65	65	175	78	38	20	14	10	75	34	30	6	400	5	5	6	5
A75	75	200	90	45	22	15,4	11	85	39,5	35	8	500	6	6	8	6
A100	100	200	100	60	23	16,5	12	95	45,5	40	10	500	6	6	8	6
Enhet	mm	mm	mm	mm	mm	mm	mm	mm	mm	mm	mm	mm	mm	mm	mm	mm

Area och massa		
Profil	A	g
A55	4050	31,8
A65	5490	43,1
A75	7160	56,2
A100	9470	74,3
Enhet	mm ²	kg/m

Vanliga stålsorter vid lagerleverans: $R_{m\min} = 690 \text{ N/mm}^2$

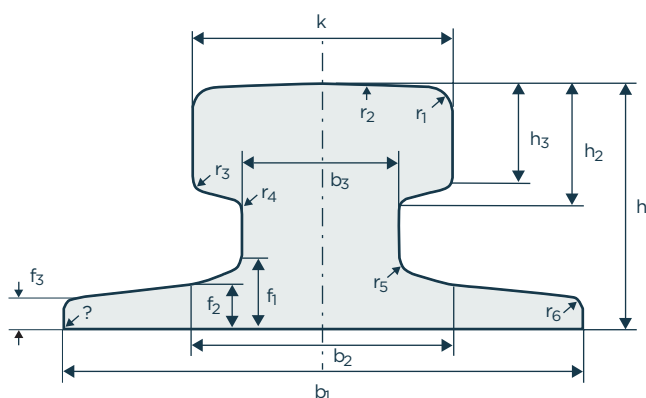

Toleranser

Enligt DIN 536

Tvärsnittstolerans

Profil	Tolerans för	Tolerans för
	k	h ₁
A55	±0,6	±1,0
A65	±0,8	±1,0
A75	±0,8	±1,0
A100	±1,0	±1,5

Tvärsnittstolerans

Profil	Tolerans för	Tolerans för
	t ₁	t ₂
A55	2	0,6
A65	2	0,6
A75	2	0,8
A100	3	0,8

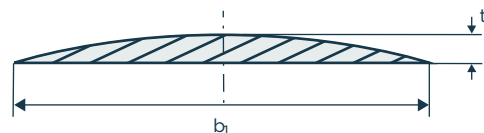

Symmetritolerans i förhållande till $b_1/2$ benämnes t_1 .
Se fig! t_2 = Planhetstolerans. Får ej vara konkv.